



MES3000



BOSCH

- si** Navodilo za uporabo
- hr** Upute o upotrebi
- sr** Uputstvo za upotrebu
- mk** Упатство за употреба
- al** Udhëzimet për përdorim
- bg** Инструкции за употреба

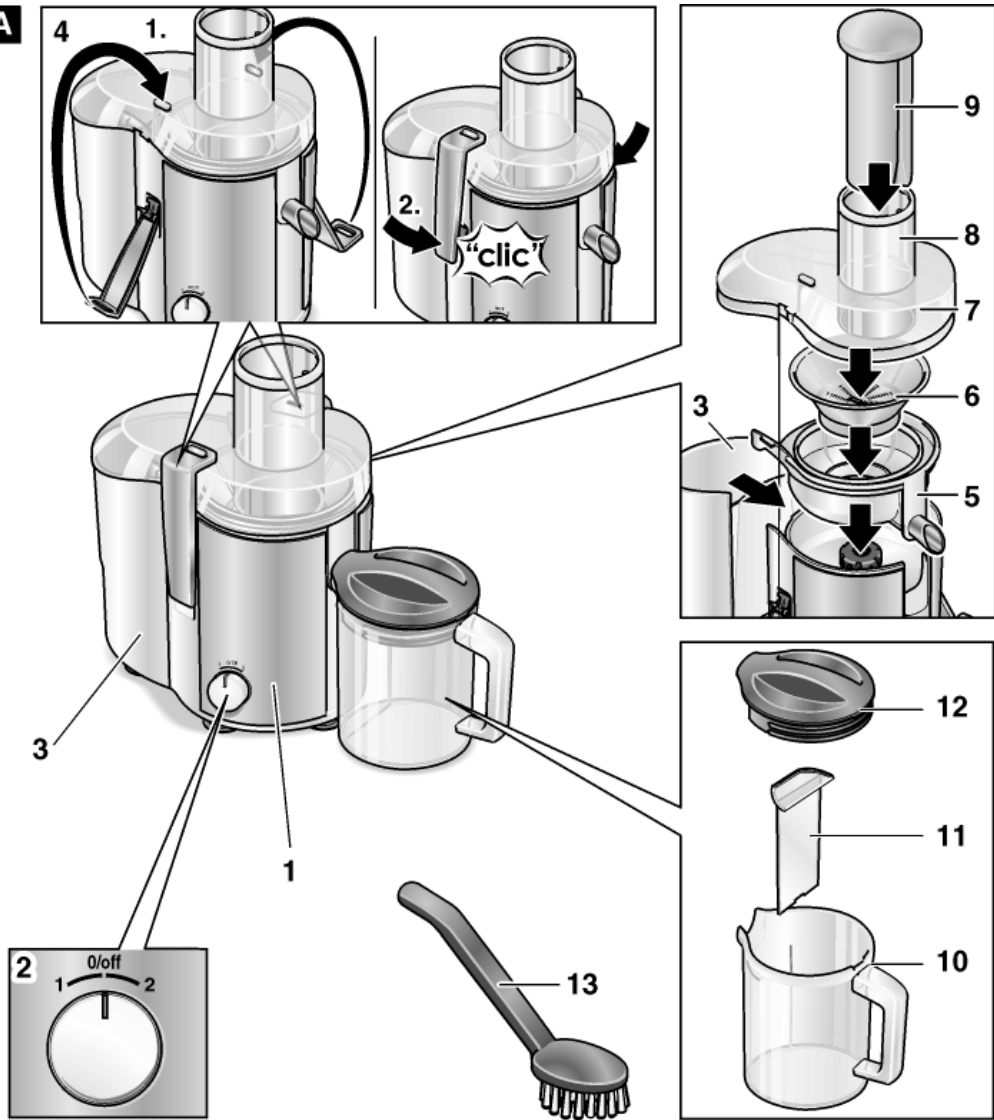
A

B

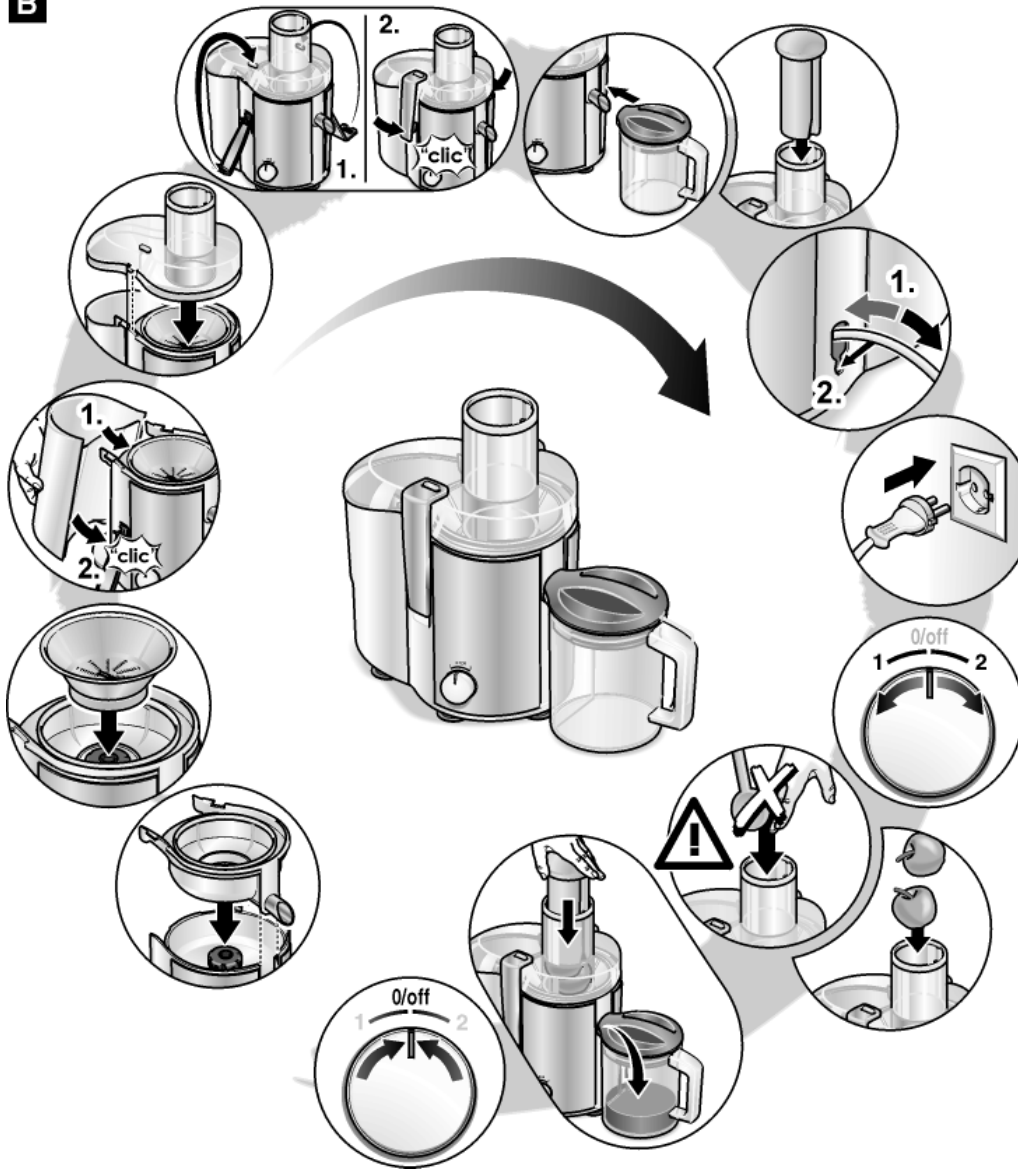

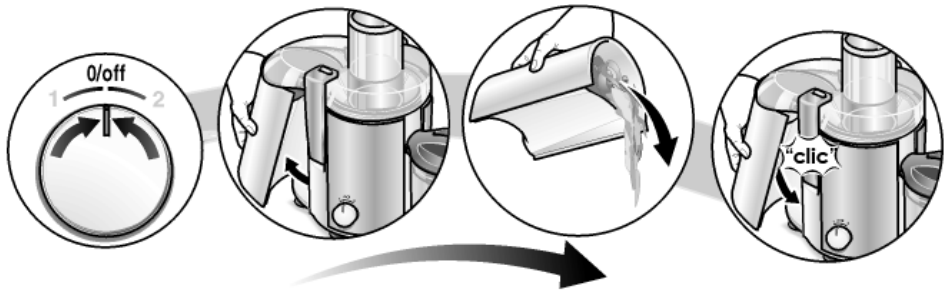
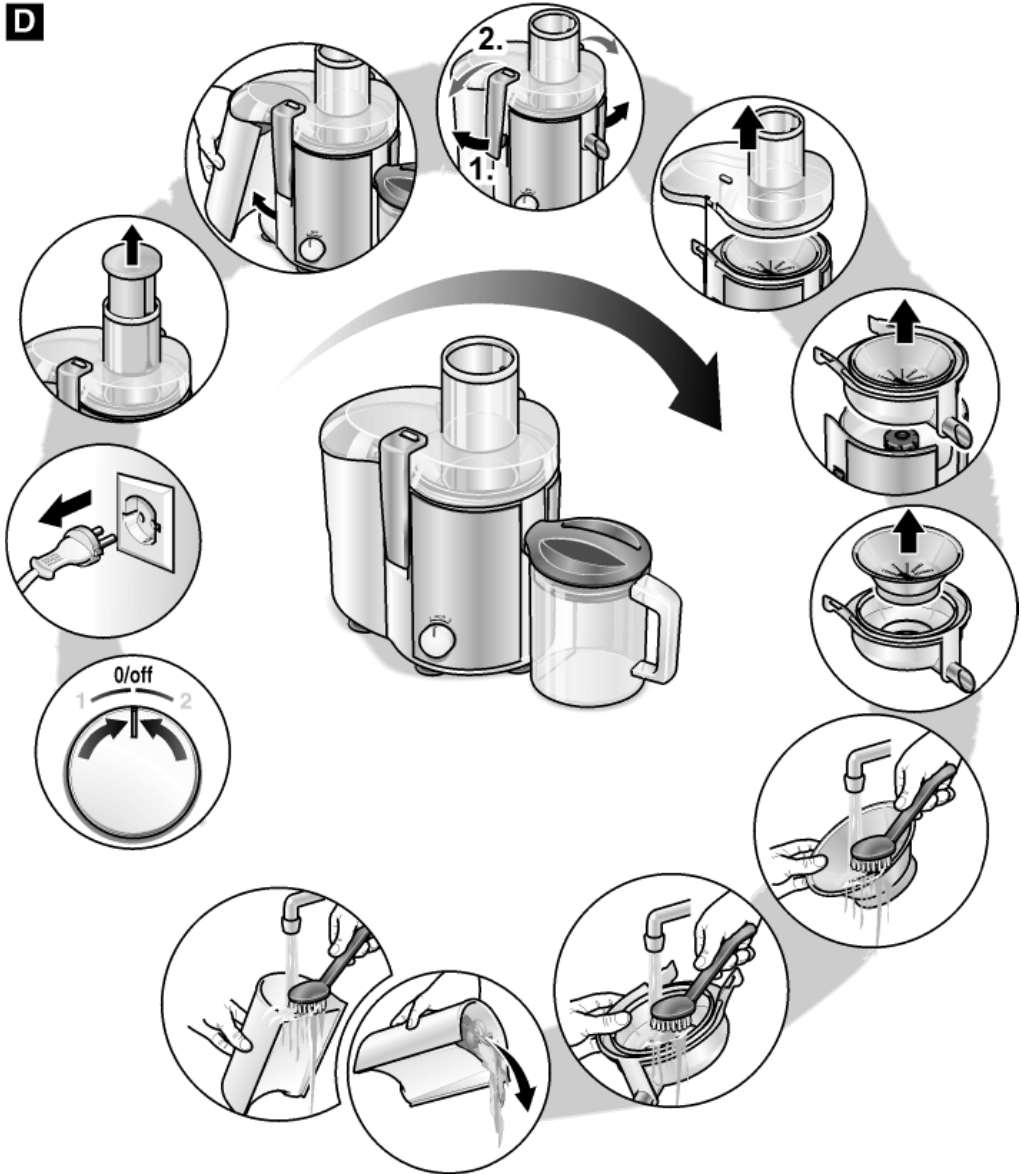
C**D**

Naprava je namenjena domači in ne industrijski uporabi.

Napravo uporabljajte le za zmerne količine hrane za domačo uporabo.

Prosimo preberite, upoštevajte in shranite navodila za uporabo!

Varnostna opozorila

⚠ Nevarnost električnega udara!

Napravo priključite in uporabljajte le v skladu s specifikacijami na tablici s tehničnimi podatki.

Otrokom preprečite stik z napravo.

Otroke imejte vedno pod nadzorom, da jim preprečite igranje z napravo.

Naprave ne smejo uporabljati osebe (vključno z otroki) z omejenimi fizičnimi, senzoričnimi ali umskimi sposobnosti. Enako velja tudi za osebe brez izkušenj ali znanja o delu z napravo, razen če jih pri uporabi nadzoruje ali vodi odgovorna oseba.

Izklopite priključni kabel iz električnega omrežja, ko prenehate z uporabo naprave, pred čiščenjem naprave, preden zapustite prostor, kjer je naprava ali v primeru okvare. Naprave ne uporabljajte, če je poškodovana, oziroma če je poškodovan priključni kabel. Pred vsako uporabo pregledajte napravo zaradi morebitnih poškodb (razpoke, itd.), še posebno filter in posodo za filter.

Da ne pride do poškodb, mora poškodovan priključni kabel zamenjati proizvajalec, pooblaščen servisna služba ali pa ustrezno usposobljena oseba. Le naša servisna služba lahko opravi popravilo na napravi. Naprava, ki ni v uporabi, naj bo onesposobljena.

Priključni kabel naj ne pride v stik s segretim deli naprave in naj ne bo speljan preko ostrih robov. Ne prenašajte naprave tako, da držite samo za priključni kabel.

Naprave ali priključnega kabla nikoli ne potopite v vodo.

Naprave ne razstavljajte, dokler se motor popolnoma ne ustavi.

Naprava je namenjena uporabi ene osebe.

⚠ Nevarnost poškodbe!

V lijak za polnjenje ne segajte s prsti. Uporabljajte samo temu namenjeno priloženo tlačilo!

Ne dotikajte se strgala/rezila na dnu filtra.

Najprej s krtačo očistite filter, nato pa ga operite pod tekočo vodo ali v pomivalnem stroju.

Izklop blokade

Napravo lahko priklopite šele:

- ko sta nameščena posoda za filter in pokrov,
- ko sta zapaha pravilno zaprta in zaklenjena.

Pred uporabo naprave, vedno preverite, če je pokrov zaklenjen!

Splošen pregled

Glejte stran s slikami

Slika A

- 1** Osnova z motorjem (s predalom za priključni kabel)
- 2** Stikalo
0/off Izklop naprave
1 Vkllop naprave/nizka hitrost
2 Vkllop naprave/visoka hitrost
- 3** Posoda za ostanke
- 4** Zapah
- 5** Posoda za filter (z odvodom)
- 6** Filter
- 7** Pokrov
- 8** Lijak za polnjenje
- 9** Tlačilo
- 10** Zbiralnik soka
- 11** Ločilnik pene
- 12** Pokrov za zbiralnik soka
- 13** Krtača za čiščenje

Upravljanje z napravo

Slika B

Sestavljanje

- Posodo za filter vstavite v osnovo z motorjem.
- Vstavite filter. Predhodno preverite zaradi morebitnih poškodb!
- Posodo za ostanke vstavite v osnovo z motorjem.
- Pritrdite pokrov.
- Oba zapaha pritrdite z zatiči na pokrovu (1.) in ju pritisnite navzdol, dokler se ne zaskočita v pravi len položaj (2.).
- Zbiralnik soka namestite z odprtino pod odvod.
 - Če imate raje sok s peno, odstranite ločilnik pene.
 - Na zbiralnik soka namestite pokrov, da preprečite polivanje.
- Vstavite tlačilo v lijak za polnjenje. Žlebič v tlačilu vam ga pomaga pravilno naravnati!

Priprava sadja in zelenjave

Pozor!

Uporabite samo zrelo in nezmrznjeno sadje in zelenjavo. Nezrelo sadje in zelenjava lahko hitro zamaši filter.

- Sadje in zelenjavo najprej operite.
- Sadju odstranite koščice in peclje.
- Večje kose sadja in zelenjave razrežite, da jih boste lahko vstavili v lijak za polnjenje.
- Uporabite samo sveže sadje in zelenjavo.
- Sadje predhodno olupite, če ima debelo in trdo lupino, npr. ananas, melono, pomaranče, grenivke in surovo rdečo peso. S citrusov odstranite tudi belo lupinico.
- Gostota jabolčnega soka je odvisna od sorte jabolka. Sočnejše kot je jabolko, redkejši je sok. Jabolčnemu soku doda-

jte nekaj kapljic limoninega soka, kar bo preprečilo porjavitev jabolčnega soka.

- Sokovnik lahko uporabljate tudi za liste in stebela (npr. trši del listov pri solati).
- Če je le mogoče, zaužijte sok takoj po pripravi. Sokovi namreč v kratkem času izgubijo okus in hranilno vrednost.
- Sokovnik ni primeren za posebno trdo, vlaknasto in škrobnato sadje in zelenjavo (npr. sladkorni trs, banane, papajo, avokado, fige in mango).

Stiskanje soka

- Sestavljeno napravo položite na ravno in čisto površino.
- Priključni kabel potegnite iz predala, oziroma ga izvlcite do primerne dolžine (1.) in ga pritrdite (2.).
- Napravo vklopite v električno omrežje.
- Napravo priklopite. Nastavitev 1 je primerna za mehko sadje/zelenjavo, npr. lubenico, grozdje, paradižnik, kumare in maline. Nastavitev 2 je primerna za vse vrste sadja in zelenjave.
- Ko motor teče, vstavite sadje/zelenjavo v lijak za polnjenje.
- Tlačilo uporabite le, ko dodajate sestavine. V lijak za dodajanje ne segajte s prsti! **Tlačilo le rahlo potiskajte, saj tako povečate izkoristek soka in varujete napravo.**
- Napravo izklopite. Stikalo premaknite na **0/off**. Naprave ne izklaplajte, dokler ves sok ne izteče.

Pozor!

Preden napravo odprete, počakajte, da se motor zaustavi.

**Pomembne informacije**

- Posodo za ostanke izpraznite, preden se napolni do roba posode za filter.
- Če obdelujete večje količine sadja/zelenjave, nikoli ne uporabljajte naprave več kot 40 sekund. Po tem času napravo izklopite in počakajte, da se ohladi.
- Če naprava med delovanjem vibrira, je filter zamašen ali poškodovan. Napravo takoj izklopite in preverite filter. Če je filter poškodovan, ga ne uporabljajte več!

Praznjenje posode za ostanke in filtra**Slika C**

Posodo za ostanke izpraznite preden se napolni do roba posode za filter. Izklopite napravo.

- Stikalo preklonite na **0/off**.
- Da odstranite posodo z ostanki, jo rahlo primite in izvlecite z obračanjem.

Predn nadaljujete z uporabo naprave, ponovno vstavite posodo za ostanke.

Filter izpraznite če:

- se hitrost motorja znatno zmanjša,
- sok postane gost,
- naprava začne opazno vibrirati.

Priporočilo: Posodo za ostanke in filter praznite istočasno.

Pomembno!

Če sok steče v posodo za filter, ga nemudoma obrišite z vlažno krpo.

Razstavljanje naprave**▲ Nevarnost električnega udara!**

Predn začnete napravo razstavljeni, vedno izvlecite priključni kabel.

Slika D

- Napravo izklopite in izvlecite priključni kabel.

- Počakajte, da se motor ustavi (približno 10-12 sekund).
- Odstranite tlačilo in posodo za ostanke.
- Spodnji del zapahov povlecite navzven. Nato dvignite zapaha z zatičev na pokrovu.
- Odstranite pokrov.
- Z obema rokama dvignite posodo za filter in jo odstranite iz osnove z motorjem.
- Vzemite filter iz posode za filter.

Čiščenje in vzdrževanje**▲ Nevarnost električnega udara!**

Naprave nikoli ne potopite v vodo in je ne držite pod tekočo vodo!

Pozor!**Površina se lahko poškoduje.**

NE uporabljajte agresivnih čistilnih sredstev.

- Najprej s krtačo očistite filter, nato pa ga operite pod tekočo vodo ali v pomivalnem stroju.
- Ogrodje obrišite z vlažno krpo in po potrebi uporabite nekoliko detergenta. Nato takoj osušite.
- Vse ostale dele lahko pomivate v pomivalnem stroju.

Plastične dele, ki so se obarvali (npr. zaradi korenja, rdeče pese), lahko zlahka očistite z rastlinskim oljem. Te dele nato pomijte v pomivalnem stroju (če so za to primerni).

Menjava filtra

Filter zamenjajte ob prvih znakih obrabljenosti ali poškodbe, da preprečite tveganje okvare. Če napravo uporabljate vsak dan, zamenjajte filter po približno petih letih.

Odstranjevanje



Naprava je v skladu z evropsko smernico 2002/96/ES o ravnanju z odsluženimi električnimi in elektronskimi napravami (Waste electrical and electronic equipment – WEEE).

Ta smernica določa enotni evropski okvir za vrnitev in reciklažo rabljenih naprav.

Prosimo, vprašajte vašega distributerja ali lokalne oblasti o trenutnih načinih odstranjevanja.

Garancija

Pogoje garancije za to napravo določa naš predstavnik v državi, kjer se naprava prodaja. Podrobnosti o teh pogojih dobite pri prodajalcu, kjer ste napravo kupili.

V primeru kakršnihkoli zahtev v skladu s pogoji te garancije, je potrebno priložiti blagajniški listek ali račun.

Ovaj uređaj je namijenjen samo za kućnu upotrebu.

Upotrebljavajte ovaj uređaj za preradu normalne količine hrane za kućnu upotrebu. Molimo Vas da pročitate, slijedite i sačuvate upute za rad.

Sigurnosne informacije

▲ Opasnost od strujnog udara!

Spojite uređaj na struju i koristite ga u skladu sa specifikacijama na kontrolnoj pločici. Držite djecu podalje od uređaja.

Nadgledajte djecu kako bi ih spriječili da se igraju sa uređajem.

Nemojte dopustiti osobama (uključujući djecu)sa ograničenom fizičkom osjetilnom percepcijom ili mentalnim sposobnostima, ili osobama bez iskustva da koriste uređaj, osim ukoliko i ne nadgleda, ili h je podučila kako koristiti uređaj, osoba koja je odgovorna za njihovu sigurnost.

Uvijek isključite utikač iz struje nakon korištenja uređaja, prije čišćenja uređaja, prije negoli napustite prostoriju ili ukoliko dođe do kvara.

Nemojte upotrebljavati uređaj ukoliko je kabel ili sam uređaj oštećen.

Prije upotrebe uređaja, uvijek najprije pregledajte čitav uređaj da nije slučajno oštećen (napukline i sl.)naročito filter i posudicu za filter.

Kako ne bi došlo do ozljeda, oštećeni kabel za struju mora zamijeniti proizvođač ili služba za korisnike ili kvalificirana osoba.

Samo naša služba za korisnike može popravljati uređaj.

Sastavite popis neupotrebljivih dijelova uređaja.

Pazite da strujni kabel ne dođe u doticaj sa vrućim dijelovima uređaja, nemojte ga vući preko oštih rubova ili nositi uređaj ta da ga držite za kabel.

Nemojte nikada uranjati uređaj ili strujni kabel u vodu.

Nemojte rastavljati uređaj sve dok se motor ne zaustavi.

Uređaj je namijenjen da ga istovremeno koristi samo jedna osoba.

▲ Opasnost od ozljeda!

Nemojte stavljati prste u otvor za punjenje, već koristite samo dobiveni gurač! Nemojte dirati noževe za izrezivanje / oštrice koji se nalaze na dnu filtra. Najprije očistite filter pomoću četke i zatim ga isperite pod mlazom vode ili operite perilici suđa.

Pokretanje

Uređaj se ne može uključiti ukoliko:

- postolje za filter i poklopac nisu pravilno pričvršćeni
 - kopče nisu pravilno zakopčane i zategnute
- Prije upotrebe uređaja, uvijek provjerite da je poklopac pričvršćen!

Opći pregled uređaja

Molimo, pogledajte ilustriranu stranicu.

Slika A

- 1** motor (sa spremnikom za kabel)
- 2** Prekidač
0 / off za isključivanje uređaja
1 za uključivanje uređaja / spora brzina
2 za uključivanje uređaja / jaka brzina
- 3** Posuda za pulpu
- 4** Kopča
- 5** Postolje za filter (sa izlaznim otvorom)
- 6** Filter
- 7** Poklopac
- 8** Otvor za punjenje
- 9** Gurač
- 10** Vrč za sok
- 11** Poklopac za vrč za sok
- 12** Dio za odjeljivanje pjene
- 13** Četka za čišćenje

Rad sa uređajem

Slika B

Sestavljanje

- Namjestite postolje za filtar na jedinicu sa motorom
- Umetnite filtar. Prije negoli ga umetnete provjerite da nije oštećen!
- Umetnite posudu za pulpu u jedinicu sa motorom.
- Stavite poklopac.
- Pričvrstite obje kopče za udubine na poklopcu (1) i pritisnite ih prema dolje sve dok ne sjednu na svoje mjestu (2).
- Stavite vrč za sok ispod izlaznog otvora.
 - Izvadite dio za odjeljivanje pjene iz vrča za sok, ukoliko želite sok sa pjenom.
 - Stavite poklopac na vrč kako sok ne bi prskao.
- Stavite gurač u otvor za punjenje. Gurač ima utor za usmjeravanje.

Priprema voća i povrća

Upozorenje!

Prerađujte samo zrelo i odmrznuto voće i povrće!

Nezrelo voće i povrće će vrlo brzo začepiti filtar.

- Najprije operite voće i povrće.
- Odstranite koštice iz voća. Odstranite široke peteljke.
- Narežite krupno voće i povrće tako da mogu stati u otvor za punjenje.
- Prerađujte samo svježe voće i povrće.
- Ogulite voće ukoliko ima tanku i čvrstu koru, npr. ananas, dinje, naranče, grejp i sirovu ciklu.
- Gustoća soka od jabuke ovisi o vrsti jabuke koju upotrijebite. Što je jabuka sočnija, rjeđi je sok. U sok od jabuke dodajte nekoliko kapi limunov soka. To će

odgoditi da sok od jabuke potamni.

- Lišće i peteljke (npr. stabljike lisnate salate) se isto mogu preraditi pomoću ovog sokovnika.
- Ukoliko je moguće, popite sok odmah nakon što ste ga pripremili. Sokovi gube svoj okus i nutricionu vrijednost nakon kratkog vremena.
- Sokovnik nije pogodan a preradu naročito tvrdog, vlaknastog i škrobnog voća i povrća (npr. šećerne trske, banana, papaja, avokada, smokava i manga).

Dobivanje soka

- Postavite sastavljeni uređaj na ravnu, čistu površinu.
- Izvucite kabel iz spremnika za kabel ili ga gurnite u spremnik za kabel na željenu dužinu (1.) i fiksirajte (2.).
- Spojite utikač na struju.
- Uključite uređaj. Brzina **1** je naročito pogodna za meko voće / povrće, npr. lubenice, grožđe, rajčice, krastavce i maline. Brzina **2** je pogodna za sve vrste voća i povrća.
- Kada je motor uključen, stavite voće/ povrće u otvor za punjenje.
- Koristite gurač samo kada dodate još sastojaka. Nemojte ikada gurati prste u otvor za punjenje!
Lagano pritisnite gurač prema dolje. To povećava dobivanje soka i štiti uređaj.
- Isključite uređaj. Okrenite prekidač na **0/ off**. Nemojte isključivati uređaj sve dok se sok ne iscijedi.

Upozorenje!

Prije nego što otvorite uređaj, pričekajte da se motor zaustavi.

**Važne informacije!**

- Ispraznite posudu za pulpu prije negoli pulpa dođe do ruba postolja za filter.
- Ako prerađujete velike količine, nemojte nikada koristiti uređaj dulje od 40 sekunda. Isključite uređaj i ostavite ga da se ohladi.
- Ako se uređaj tresе tijekom prerađivanja soka, znači da je filter je začepjen ili oštećen. Odmah isključite uređaj. Provjerite filter. Nemojte dalje koristiti oštećeni filter!

Pražnjenje posude za pulpu i filtra**Slika C**

Ispraznite posudu za pulpu prije negoli pulpa dođe do ruba postolja za filter. Isključite uređaj:

- Okrenite prekidač **0/off**
- Da bi maknuli spremnik za pulpu, uhvatite ga sa za udubinu i okrenite prema van.

Prije negoli nastavite raditi sa uređajem, vratite nazad posudu za pulpu.

Ispraznite filter ako:

- se brzina motora znatno smanji,
- sok postane gust,
- uređaj se počne znatno tresti.

Preporuka : Istodobno ispraznite posudu za pulpu i filter.

Važno!

Ako je sok iscurio na postolja za filter, odmah ga obrišite sa vlažnom krpom.

Rastavljanje uređaja**▲ Opasnost od strujnog udara!**

Prije rada na uređaju, uvijek izvucite kabel iz struje.

Slika D

- Isključite uređaj i izvucite kabel iz struje.
- Pričekajte dok se motor ne zaustavi (cca.

10 – 12 sek.)

- Maknite gurač i posudu za pulpu.
- Izvucite obje hvataljke prema van. Zatim izvucite hvataljke iz udubina na poklopcu.
- Skinite poklopac.
- Podignite postolja filtra pomoću obje ruke i skinite ga sa jedinice sa motorom.
- Izvadite filter iz njegovog postolja.

Čišćenje i servisiranje**▲ Opasnost od strujnog udara!**

Nemojte nikada uranjati ili držati pod mlazom vode jedinicu sa motorom!

Upozorenje!**Površina se može oštetiti.**

Nemojte koristiti abrazivna sredstva za čišćenje.

- Najprije očistite filter pomoću četke i zatim ga isperite pod vodom ili operite u perilici za posuđe.
- Obrišite jedinicu sa motorom pomoću vlažne krpe, ako je potrebno upotrijebite malo tekućine za čišćenje. Odmah zatim osušite jedinicu sa motorom.
- Svi ostali dijelovi se mogu prati u perilici za posuđe.

Potamnjeni plastični dijelovi (koji su potamnili radi rada sa mrkom, ciklom) mogu se lako očistiti sa nekoliko kapi biljnog ulja. Zatim ih stavite u perilicu za posuđe (pod uvjetom da ih je dozvoljeno prati u njoj).

Zamjena filtra

Zamijenite filter već kod prvih znakova istrošenosti ili oštećenja, kako bi spriječili da dođe do lomljenja.

Ako se uređaj svakodnevno koristi, filter bi se trebao zamijeniti nakon cca.5 godina.

Zbrinjavanje uređaja



Ovaj je uređaj označen u skladu s Europskom direktivom 2002/96/EG o zbrinjavanju električnih i elektronskih uređaja (električni i elektronski otpad-WEEE).

Smjernice određuju način povrata i reciklaže iskorištenih uređaja diljem EU.

Molimo pitajte svog dobavljača ili se raspitajte kod svog mjesne uprave o trenutnim načinima zbrinjavanja.

Jamstvo

Uvjete jamstva za ovaj uređaj određuje naš predstavnik u zemlji u kojoj se uređaj prodaje. Detalji jamstva se mogu dobiti od prodavača kod kojega je uređaj kupljen. Račun treba priložiti pri svakoj reklamaciji pod uvjetima ovog jamstva.

Ovaj uređaj je napravljen za upotrebu u domaćinstvu, a ne za industrijsku upotrebu.

Koristite ovaj uređaj za obradu normalnih količina hrane za upotrebu u domaćinstvu. Molimo Vas da pročitate uputstva za upotrebu, postupate prema njima i sačuvate ih za kasniju upotrebu.

Bezbednosne informacije

▲ **Opasnost od strujnog udara!**

Povežite i pustite u rad uređaj samo u skladu sa specifikacijama navedenim na natpisnoj pločici.

Držite decu dalje od uređaja.

Deci ne dopustite da se igraju uređajem.

Ne dozvolite osobama (i deci) sa ograničenim fizičkim čulnim opažanjima ili mentalnim sposobnostima da rukuju uređajem ako nisu nadzirani ili obučeni za rad sa uređajem od strane nekoga ko je odgovoran za njihovu bezbednost.

Uvek izvucite mrežni utikač nakon upotrebe uređaja, pre čišćenja uređaja, pre napuštanja prostorije ili u slučaju kvara.

Uređaj ne koristite ako su kabl ili uređaj oštećeni. Pre upotrebe uređaja uvek proverite da li je uređaj oštećen (pukotine i slično), posebno filter i držač filtera.

Radi zaštite korisnika od povreda, sve popravke uređaja, npr. zamenu mrežnog kabla, trebalo bi da obavi proizvođač ili njegova servisna služba ili slična kvalifikovana osoba.

Samo servisna služba sme da popravlja uređaj. Dotrajale uređaje onespособite.

Ne dovodite mrežni kabl u dodir sa vrućim površinama, ne vucite ga preko oštrih ivica i ne povlačite uređaj za mrežni kabl.

Nikada ne potapajte uređaj ili mrežni kabl u vodu.

Ne rastavljajte uređaj dok se motor ne zaustavi.

Uređaj je namenjen za upotrebu od strane jedne osobe.

▲ **Opasnost od strujnog udara!**

Ne stavljajte prste u otvor za punjenje. Upotrebite isključivo isporučeni punjač!

Ne dodirujte nožice za seckanje/sečiva na osnovi filtera. Prvo očistite filter četkom, zatim isperite ispod tekuće vode ili operite u mašini za pranje posuđa.

Blokada starta

Uređaj se ne može uključiti dok

- držač filtera i poklopac nisu postavljeni ispravno i
 - stezaljke nisu nalegle i zakačene ispravno.
- Uvek proverite pre upotrebe uređaja da li je poklopac zavravljen!

Pregled

Molimo Vas da rastvorite ilustrovanu stranicu.

Slika A

- 1 Jedinica motora (sa pregratkom za odlaganje kabla)
- 2 Prekidač
 - 0/off** Isključuje uređaj
 - 1** Uključuje uređaj/
Mala brzina
 - 2** Uključuje uređaj/
Velika brzina
- 3 Posuda za kašu
- 4 Stezaljka
- 5 Držač filtera (sa ispustom)
- 6 Filter
- 7 Poklopac
- 8 Otvor za punjenje
- 9 Punjač
- 10 Posuda za sok
- 11 Odvajač pene
- 12 Poklopac posude za sok
- 13 Četka za čišćenje

Rukovanje uređajem

Slika B

Montaža

- Postavite držač filtera u jedinicu motora.
- Stavite filter. Prethodno proverite da li ima oštećenja!
- Stavite posudu za kašu u jedinicu motora.
- Prikačite poklopac.
- Prikačite obe stezaljke u udubljenja na poklopcu (1.) i pritisnite naniže dok ne nalegnu u svoj položaj (2.)
- Postavite posudu za sok sa mlaznicom ispod ispusta.
 - Skinite odvajajući pene sa posude za sok ako više volite sok sa penom.
 - Stavite poklopac na posudu sa sokom da spečite prskanje.
- Ubacite punjač u otvor za punjenje. Punjač ima žleb za vođenje!

Priprema voća i povrća

Upozorenje!

Obrađujte isključivo zrelo i nezaleđeno voće i povrće. Nezrelo voće i povrće će veoma brzo zapušiti filter.

- Prvo operite voće i povrće.
- Izvadite košpice iz voća. Skinite krupne peteljke.
- Isecite krupne komade voća i povrća tako da mogu proći kroz otvor za punjenje.
- Obrađujte samo sveže voće i povrće.
- Prethodno oljuštite voće ako ima debelu i tvrdu koru, npr. ananase, dinje, pomorandže, grejfrute i cvekle. Skinite belu kožicu sa južnog voća.
- Konzistentnost soka od jabuka zavisi od upotrebljene vrste jabuka. Što je sočnija jabuka, ređi će biti sok. Dodajte nekoliko kapi limunske kiseline soku od jabuka. Ovo će odložiti tamnjenje soka.

- Lišće i stabljike (npr. peteljke lisnate salate) se takođe mogu obradivati u ovom blenderu.
- Ako je moguće, sok popijte odmah nakon pripreme. Sokovi brzo gube ukus i hranljivu vrednost.
- Blender nije pogodan za obradu posebno čvrstog, vlaknastog i skrobnog voća i povrća (npr. šećerna trska, banane, papaja, avokado, smokve i mango).

Cedenje soka

- Postavite sklopljen uređaj na glatku, čistu radnu površinu.
- Izvucite kabl iz pregratka za odlaganje ili ga gurnite u pregradak do željene dužine (1.) i pričvrstite ga (2.).
- Utaknite mrežni utikač.
- Uključite uređaj.

Podešavanje **1** je naročito pogodno za meko voće/povrće, npr. dinje, grožđe, paradajz, krastavce i maline.

Podešavanje **2** je pogodno za sve vrste voća i povrća.
- Stavite voće/povrće u otvor za punjenje kada motor radi.
- Punjač koristite samo kada dodajete više sastojaka. Nikad ne stavljajte prste u otvor za punjenje!

Punjač samo lagano pritiskajte. Na taj način se povećava količina soka i štiti uređaj.
- Isključite uređaj. Prekidač okrenite na **0/off**.

Ne isključujte uređaj dok sva sok ne istekne.

Upozorenje!

Pre otvaranja uređaja sačekajte da se motor zaustavi.

**Važne informacije**

- Ispraznite posudu za kašu pre nego što kaša dođe do ivice držača filtera.
- Ako obrađujete prilično velike kočine, nikad ne koristite uređaj duže od 40 sekundi. Zatim isključite uređaj. Sačekajte da se uređaj ohladi.
- Ako uređaj vibrira u toku rada, filter je zapušten ili oštećen. Odmah isključite uređaj. Proverite filter. Oštećeni filter nemajte više koristiti!

Pražnjenje posude za kašu i filtera**Slika C**

Ispraznite posudu za kašu pre nego što kaša dođe do ivice držača filtera. Isključite uređaj:

- Prekidač okrenite na **0/off**.
- Da biste izvadili posudu za kašu, uhvatite je za udubljene drške i okretom izvadite.

Pre ponovnog rada uređaja, ubacite posudu za kašu.

Ispraznite filter ako:

- se snaga motora znatno smanji,
- sok postane gust,
- uređaj počne primetno da vibrira.

Preporuka: Istovremeno ispraznite posudu za kašu i filter.

Važno!

Ako sok istekne u držač filtera, odmah ga uklonite vlažnom krpom.

Rastavljanje uređaja**▲ Opasnost od strujnog udara!**

Pre rada na uređaju, uvek izvucite mrežni utikač.

Slika D

- Isključite uređaj i izvucite mrežni utikač
- Sačekajte dok se motor ne zaustavi (približno 10-12 sek.).

- Skinite punjač i posudu za kašu.
- Povucite obe donje stezaljke ka spolja. Zatim podignite stezaljke sa udubljenja na poklopcu.
- Skinite poklopac. Podignite držač filtera sa obe ruke i izvadite iz jedinice motora.
- Izvadite filter iz držača filtera.

Čišćenje i servisiranje**▲ Opasnost od strujnog udara!**

Nikada ne potapajte jedinicu motora u vodu i nikada je stavljate pod tekuću vodu!

Upozorenje!**Površine se mogu oštetiti.**

NE koristite abrazivna sredstva za čišćenje.

- Prvo očistite filter četkom, zatim isperite pod tekućom vodom ili operite u mašini za pranje posuđa.
- Obrišite jedinicu motora vlažnom krpom, a ako je potrebno upotrebite malo tečnosti za pranje. Odmah osušite jedinicu motora.
- Svi drugi delovi se mogu prati u mašini za pranje posuđa. Promene boje na plastičnim delovima (npr. prouzrokovane šargarepom, cvekлом) mogu se lako ukloniti pomoću nekoliko kapi biljnog ulja. Stavite delove u mašinu za pranje posuđa (pod uslovom da se mogu prati u mašini za pranje posuđa).

Plastične dele, ki so se obarvali (npr. zaradi korenja, rdeče pese), lahko zlahka očistite z rastlinskim oljem. Te dele nato pomijte v pomivalnem stroju (če so za to primerni).

Zamena filtera

Zamenite filter pri prvim znacima istrošenosti ili oštećenja radi sprečavanja bilo kakvog rizika od loma. Ako se uređaj koristi svakodnevno, filter bi trebalo zameniti nakon približno 5 godina.

Odlaganje



Ovaj uređaj je označen u skladu sa Evropskom Direktivom 2002/96/EG koja se odnosi na odlaganje električne i elektronske opreme - WEEE. Direktiva određuje okvir širom EU za povraćaj i odlaganje uređaja kojima je istekao vek trajanja.

Molimo Vas da se raspitate kod svog prodavca ili lokalnih vlasti o trenutnim mogućnostima za odlaganje.

Garancija

Uslovi garancije za ovaj uređaj su definisani od strane našeg predstavnika u zemlji u kojoj je uređaj prodat. Detalji koji se tiču ovih uslova se mogu dobiti od prodavca kod kojeg je uređaj kupljen. Originalni račun ili priznanica se moraju pokazati prilikom bilo kakvog zahteva pod uslovima ove garancije

Овој апарат е наменет за домашна, а не за индустриска употреба.

Користете го апаратот за обработка на нормални количини храна за домашна употреба.

Ве молиме да го прочитате, следите и зачувате упатството за употреба!

Безбедносни информации

▲ Опасност од струен удар!

Овој апарат мора да се приклучи и да се користи исклучиво во согласност со податоците наведени на плочката со технички податоци.

Чувајте го апаратот надвор од дофат на деца.

Надгледувајте ги децата за да не си играат со апаратот.

Не дозволувајте лица (вклучувајќи и деца) со ограничени физички, сетилни и ментални способности или без искуство и знаење да ракуваат со апаратот, освен доколку не се под надзор или доколку не им се дадат упатства за користење на апаратот од страна на лице кое е одговорно за нивната безбедност.

Секогаш исклучувајте го кабелот од струја откако ќе завршите со употребата на апаратот, пред да го исчистите, пред да ја напуштите просторијата или ако настане дефект.

Не го употребувајте доколку кабелот или апаратот се оштетени. Пред да го користите апаратот, секогаш проверувајте го апаратот за оштетувања (пукнатини и сл.), особено филтерот и држачот за филтри.

За да се спречат повреди, оштетениот електричен кабел мора да биде заменет од производителот или неговата служба за потрошувачи или слично квалификувано лице. Поправки на апаратот може да врши единствено нашата служба за потрошувачи. Нефункционалните апарати направете ги неупотребливи.

Не дозволувајте електричниот кабел да дојде во допир со жешки делови, не

влечете го преку остри рабови и не носете го апаратот за електричниот кабел.

Никогаш не потопувајте го апаратот или електричниот кабел во вода.

Не расклопувајте го апаратот додека не запре моторот.

Овој апарат е наменет за употреба од страна на едно лице.

▲ Опасност од повреда!

Не ставајте ги прстите во отворот за полнење. Користете го исклучиво обезбедениот потиснувач!

Не допирајте ги сечилата за сецкање/сечилата на основата на филтерот.

Најпрво исчистете го филтерот со четката, а потоа исплакнете го со вода или измијте го во машина за миење садови.

Блокирање на вклучувањето

Апаратот не може да се вклучи освен доколку:

- држачот за филтри и капакот не се наместени правилно и
- затворачите не се затворени и заклучени правилно.

Пред да го користите апаратот, секогаш проверувајте дали е заклучен капакот!

Основни карактеристики

Ве молиме одвиткајте ја илустрираната страница.

Слика А

- 1 Куќиште со моторот (со преграда за кабелот)
- 2 Прекинувач
0/off Исклучување на апаратот
 - 1 Вклучување на апаратот/Ниска брзина
 - 2 Вклучување на апаратот/Висока брзина
- 3 Сад за остатоци

- 4 Затворац
- 5 Држач за филтри (со отвор)
- 6 Филтер
- 7 Капак
- 8 Отвор за полнење
- 9 Потиснувач
- 10 Бокал за сок
- 11 Одвојувач за пена
- 12 Капак за бокалот за сок
- 13 Четка за чистење

Употреба

Слика В

Склопување

- Наместете го држачот за филтри во куќиштето со моторот.
- Ставете го филтерот. Претходно проверете за оштетувања!
- Наместете го садот за остатоци во куќиштето со моторот.
- Затворете го капакот.
- Затворете ги двата затворачи за запците на капакот (1.) и притиснете додека не штракнат (2.).
- Наместете го бокалот за сок така што усната да му дојде под отворот.
 - Извадете го одвојувачот за пена од бокалот за сок доколку претпочитате сок со пена.
 - Ставете го капакот на бокалот за сок за да се спречи прскање.
- Ставете го потиснувачот во отворот за полнење. Потиснувачот има жлеб!

Подготовка на овошје и зеленчук

Предупредување!

Цедете исклучиво зрело и одмрзнато овошје и зеленчук. Незрелото овошје и зеленчук многу брзо ќе го затнат филтерот.

- Најпрво, измијте го овошјето и зеленчукот.
- Отстранете ги семките од овошјето. Отстранете ги големите дршки.
- Исецкајте го овошјето и зеленчукот за да ги собере низ отворот за полнење.
- Цедете исклучиво свежо овошје и зеленчук.
- Претходно излупете го овошјето доколку има дебела и тврда лушпа, на пример, ананаси, дињи, портокали, цитрони и сурово цвекло. Отстранете ја белата лушпа од цитрусите.
- Густината на сокот од јаболко зависи од видот на јаболката што се цедат. Колку се посочни јаболката, толку ќе биде поредок сокот. Додадете неколку капки сок од цитрон во сокот од јаболко. Со тоа ќе се забави потемнувањето на сокот од јаболко.
- Овој соковник исто така може да обработува и листови и дршки (на пример, дршки од салата).
- Доколку е можно, испијте го сокот веднаш по подготовката. Соковите брзо го губат својот вкус и хранлива вредност.
- Соковникот не е погоден за обработка на многу тврди и фиброзни овошја и зеленчуци богати со скроб (на пример, шеќерна трска, банани, папаи, авокада, смокви и манга).

Цедење сок

- Поставете го склопениот апарат на рамна, чиста работна површина.
- Извадете го кабелот од преградата или соберете го во преградата оставајќи ја само потребната должина (1.) и прицврстете го (2.).
- Вклучете го во струја.
- Вклучете го апаратот. Јачината 1 е особено погодна за меко

овошје/зеленчук, на пример, лубеници, грозје, домати, краставици и малини. Јачината **2** е погодна за сите видови овошје и зеленчук.

- Додека работи моторот, внесете го овошјето/зеленчукот низ отворот за полнење.
- Кога додавате повеќе состојки користете го исклучиво потиснувачот. Никогаш не ставајте ги прстите во отворот за полнење!
Употребете мал притисок со потиснувачот. Со тоа се подобрува создавањето сок и се штити апаратот.
- Исклучете го апаратот. Свртете го прекинувачот на „0/off“. Не го исклучувајте апаратот додека не го исцеди сиот сок.

Предупредување!

Пред да го отворите апаратот, почекајте моторот да престане да работи.



Важни информации

- Испразнете го садот за остатоци пред остатоците да дојдат до работ на држачот за филтри.
- Ако цедите значително голема количина, никогаш не користете го апаратот подолго од 40 секунди. Потоа исклучете го апаратот. Оставете го апаратот да се олади.
- Ако апаратот се тресе за време на цедењето, тоа значи дека филтерот е затнат или оштетен. Веднаш исклучете го апаратот. Проверете го филтерот. Не користете веќе оштетен филтер!

Празнење на садот за остатоци и филтерот

Слика С

Испразнете го садот за остатоци пред остатоците да дојдат до работ на држачот за филтри. Исклучете го апаратот:

- Свртете го прекинувачот на „0/off“.
- За да го извадите садот за остатоци, фатете го за вградената вдлабнатина и повлечете.

Пред да продолжите да го користите апаратот, повторно наместете го садот за остатоци.

Испразнете го филтерот доколку:

- брзината на моторот значително се намали,
- сокот стане густ,
- апаратот почне да се тресе забележливо.

Препорака: Садот за остатоци и филтерот празнете ги истовремено.

Важно!

Доколку навлезе сок во држачот за филтри, веднаш отстранете го со влажна крпа.

Расклопување на апаратот

⚠ Опасност од струен удар!

Пред да вршите било каква работа на апаратот, секогаш исклучувајте го од струја.

Слика D

- Исклучете го апаратот и извлечете го кабелот од штекерот.
- Почекајте да запре моторот (околу 10–12 секунди).
- Извадете ги потиснувачот и садот за остатоци.
- Повлечете ги двата долни затвораачи нанадвор. Потоа извадете ги затвораачите од запците на капакот.

- Тргнете го капакот.
- Фатете го држачот за филтри со двете раце и извадете го од куќиштето со моторот.
- Извадете го филтерот од држачот за филтри.

Чистење и одржување

▲ Опасност од струен удар!

Никогаш не потопувајте го куќиштето со моторот во вода и никогаш не ставајте го под чешма!

Предупредување!

Површините може да се оштетат.

НЕ користете абразивни средства за чистење.

- Најпрво исчистете го филтерот со четката, а потоа исплакнете го со вода или измијте го во машина за миење садови.
- Избришете го куќиштето со моторот со влажна крпа и, доколку е потребно, употребете малку течност за миење садови. Веднаш исушете го куќиштето со моторот.
- Сите останати делови може да се мијат во машина за миење садови.

Исфлеканите пластични делови (на пример, од моркови, цвекло) може лесно да се исчистат со малку растително масло. Ставете ги деловите во машина за миење садови (под услов да е безбедно да се мијат во машина за миење садови).

Менување на филтерот

Сменете го филтерот по првите знаци на износеност или оштетување за да се спречи опасност од кршење. Доколку апаратот се користи секојдневно, филтерот треба да се смени по околу 5 години.

Фрлање во отпад



Овој апарат е означен во согласност со европската директива 2002/96/EG за отпадна електрична и електронска опрема (WEEE–Waste Electrical and Electronic Equipment). Директивата го трасира патот за ефикасно повлекување и искористување на отпадни апарати во ЕУ.

Ве молиме информирајте се кај Вашиот продавач или локални власти за важечките начини за фрлање во отпад.

Гаранција

Гарантните услови за овој апарат ги одредува нашиот претставник во земјата во која се продава. Детали за овие услови може да се добијат од продавачот од каде што е набавен апаратот.

При поднесувањето било какво барање согласно условите на оваа гаранција мора да приложите фискална сметка или доставница.

Подлежи на измени.

Kjo pajisje është paraparë për përdorim shtëpiak dhe jo për përdorim industrial.

Pajisjen përdoreni për përpunim të sasive normale të ushqimit.

Ju lutemi përcillni këto udhëzime për përdorim dhe ruani ato për përdorim të mëvonshëm!

Udhëzime sigurie

▲ Rrezik nga goditja elektrike!

Lidheni dhe përdoreni pajisjen vetëm në përputhshmëri me specifikimet në tabelën e llojit. Fëmijët mbani larg nga pajisja.

Fëmijët kini kujdes të mos luajnë me pajisjen. Personat (dhe fëmijët) me aftësi të kufizuara fizike dhe mendore si dhe të cilët nuk kanë përvojë dhe njohuri të mjaftueshme, mos i lejoni ta përdorin pajisjen, përveç nëse janë të mbikëqyrur apo janë udhëzuar për punë nga një person përgjegjës për mirëqenien e tyre.

Para se ta pastroni pajisjen, para se të largoheni nga dhoma si dhe në rast se paraqitet ndonjë defekt largoni spinën nga priza.

Pajisjen mos e përdorni në rast se kablli apo vet pajisja ka ndonjë dëmtim. Para se ta përdorni pajisjen kontrolloni atë për dëmtime të mundshme (çarje, etj.), posaqërisht filtrin dhe tabakun e filtrit.

Për t'ju shmangur lëndimeve, kabllin e furnizimit të dëmtuar duhet ndërruar nga prodhuesi apo shërbimi i tij i klientit si dhe një person tjetër i kualifikuar. Pajisja duhet të riparohet vetëm nga servisi jonë i klientit. Pajisjet e dala nga përdorimi bëni të papërdorshme. Kabllin e furnizimit mos e sjellni në kontakt me objekte të nxehta, mos e tërhiqni atë në tehe të mprehta, si dhe mos e bartni pajisjen nga kablli i furnizimit.

Pajisjen dhe kabllin e furnizimit mos e zhytni në ujë.

Pajisjen mos e çmontoni derisa motori nuk është fikur plotësisht.

Pajisja është paraparë të përdoret vetëm nga një person.

▲ Rrezik lëndimi!

Mos i vendosni gishtërinjtë në vrimën për mbushje. Përdoreni vetëm shtyrësin e bashkangjitur!

Mos i prekni tehet prerëse/tehet e filtrit bazë. Filtrin së pari pastroni me një furçë e pastaj shpërlani atë nën ujë të rrjedhshëm apo lani në enëlarëse.

Kyçja e startimit

Pajisja nuk mund të vihet në punë në rast se:

- Tabaku i filtrit dhe kapaku nuk janë vendosur si duhet.
- Vegjat nuk janë vendosur dhe ngërthyer si duhet.

Para se ta përdorni pajisjen, gjithnjë verifikoni nëse kapaku është vendosur si duhet!

Pasqyrë

Ju lutemi shpalosni faqet me ilustrime.

Ilustrimi A

- 1** Njësia e motorit (me dhomëzën për ruajtjen e kabllit furnizues)
- 2** Ndërprerësi
0/off Fikja e pajisjes
 - 1** Ndezja e pajisjes/shpejtësi e vogël
 - 2** Ndezja e pajisjes/ shpejtësi e lartë
- 3** Kontejneri i masës gjysmë të lëngshëm
- 4** Lidhësja
- 5** Tabaku i filtrit me dalje.
- 6** Filtri
- 7** Kapaku
- 8** Shtesa për mbushje
- 9** Shtyerësi
- 10** Kavanozi për lëngje
- 11** Ndarësi i shkumës
- 12** Kapaku i kavanozit të lëngjeve
- 13** Furça për pastrim

Përdorimi i pajisjes

Ilustrimi B

Montimi

- Vendoseni tabakun e filtrit në njësinë e motorit.
- Vendoseni filtrin. Kontrolloni atë për dëmtime të mundshme së pari!
- Vendoseni kontejnerin e masës gjysmë të lëngshme në njësinë e motorit.
- Vendoseni bkapakun.
- Lidhni të dy lidhëset në dhëmbët në kapak (1.) dhe shtypni ato poshtë derisa të ngërthehen në vend (2.).
- Vendoseni kavanozin e lëngjeve me grykën nën vrimën dalëse.
 - Largojeni ndarësin e shkumës nga kavanozi i lëngjeve nëse dëshironi që lëngu juaj të përmbajë shkumë.
 - Vendoseni kapakun në kavanozin e lëngjeve që ti shmangeni spërkatjeve.
- Vendoseni shtyerësin në vrimën për mbushje. Shtyerësi e ka lugun drejtues.

Përgatitja e pemëve dhe perimeve

Kujdes!

Përpunoni vetëm pemë dhe perime të pangrira të pjekura (në mënyrë natyrale). Pemët e papjekura mirë do të bllokojnë filtrin shumë shpejtë.

- Së pari lani pemët dhe perimet.
- Largoni gurët nga pemët. Largoni bishtat e gjatë.
- Pemët dhe perimet më të mëdha ndani në pjesë më të vogla në mënyrë që të mund ti futni në vrimën për mbushje.
- Përpunoni vetëm pemët dhe perimet e freskta.
- Pemët dhe perimet me lëvore të trashë qëroni para përpunimit, p.sh. ananasi, pjepëri, portokalli, grejpfruti dhe panxharin

e freskët. Largoni lëvoren e bardhë nga agrumet (limonat, portokallat).

- Dendësia e lëngut të mollës varet nga lloji i mollëve që përdoren. Sa më të lëngshme që janë mollët aq më i hollë do të jetë lëngu. Lëngut të mollës shtojani disa pika lëng limoni. Kjo do të pengojë për një kohë që lëngu të marrë ngjyrë kafe.
- Gjethet dhe bishtat (p.sh. bishti nga sallata e gjelbërt) mund të përpunohen gjithashtu.
- Nëse është e mundur konsumoni lëngun sapo të jetë përpunuar. Lëngjet humbin shijen dhe vlerën ushqyese shumë shpejtë.
- Pajisja për përpunimin e lëngjeve nuk është e paraparë për përpunime pemëve të forta dhe fijore dhe perimeve (p.sh. panxhar sheqeri, bananet, papaja, avokados, figut dhe mangos).

Përpunimi i lëngjeve

- Pajisjen e montuar vendoseni në një sipërfaqe të rrafshët dhe të pastër.
- Nxjerreni kabllin nga dhomëza për ruajtjen e kabllit apo shtypni atë mbrenda në dhomëzën për ruajtjen e kabllit deri në gjatësinë e duhur (1.) dhe fiksojeni atë (2.).
- Vendoseni spinën në prizë.
- Ndezeni pajisjen. Përzgjedhja 1 është posaqërisht e përshtatshme për pemë/perime të buta, p.sh. shalqiri, rrushi, domatet, trangujt dhe manaferrat. Përzgjedhja 2 është e përshtatshme për të gjitha llojet e pemëve dhe perimeve.
- Derisa motori është duke punuar futni pemët/perimet në vrimën për mbushje.
- Shtyerësin përdoreni vetëm nëse shtoni ende zarzavate. Asnjëherë mos i futni gishtërinjtë në vrimën për mbushje!
Ushtroni vetëm pak forcë në shtyerësin kur e shtyeni ushqimin. Kjo shton prodhimin e lëngut dhe e mbron pajisjen.
- Fikeni pajisjen. Lëvizeni ndërprerësin në 0/off.

Mos e fikni pajisjen deris tërë lëngu nuk është zbrazur.

Kujdes!

Para se ta hapni pajisjen prisni që motori të jetë ndalur plotësisht.



Informacion me rëndësi

- Zbrazeni kontejnerin për masën gjysmë të lëngshme para se ushqimi të arrijë tehun e tabakut filtrues.
- Për përpunimin e sasive më të mëdha, mos e përdorni pajisjen për më shumë se 40 sekonda. Pastaj fikeni pajisjen. Lejoni që ajo të ftohet.
- Nëse pajisja vibron gjatë procesit të prodhimit të lëngjeve, filtri është bllokuar apo dëmtuar. Fikeni pajisjen menjëherë. Kontrolloni filtrin. Filtrin e dëmtuar mos e përdorni më!

Zbrazja e kontejnerit të frutave dhe filtrit

Ilustrimi C

Zbrazeni kontejnerin e frutave para se niveli i masës që përpunohet të arrijë tehun e tabakut të filtrit. Fikeni pajisjen:

- Lëvizeni ndërprerësin në **0/off**.
- Për ta larguar kontejnerin e frutave, mbanjeni atë nga dorëza e futur mbrenda dhe rotullojeni.

Para se të vazhdoni punën me pajisjen riven-doseni kontejnerin e frutave.

Zbrazeni filtrin nëse:

- Shpejtësia e motorit bie shumë,
- Lëngu bëhet i dendur,
- Pajisja fillon të vibrojë dukshëm.

Rekomandimi: zbrazeni kontejnerin e frutave dhe filtrin njëkohësisht.

Me rëndësi!

Në rast se lëngu është derdhur në tabakun e filtrit largojeni atë menjëherë me një leckë të njomë.

Çmontimi i pajisjes

⚠ Rrezik nga goditja elektrike!

Para se të punoni në pajisje largoni spinën nga priza.

Ilustrimi D

- Fikeni pajisjen dhe largoni spinën nga priza.
- Prisni derisa motori të ndalojë plotësisht (rreth 10-12 sek.).
- Largoni shtyerësin dhe kontejnerin e frutave.
- Tërhiqni të dy lidhëset e poshtme jashtë. Pastaj ngritni mbajtëset nga dhëmbët në kapak.
- Largojeni kapakun.
- Ngriteni tabakun e filtrit me të dy duart dhe largojeni atë nga njësia e motorit.
- Largojeni filtrin nga tabaku i filtrit.

Pastrimi dhe servisimi

⚠ Rrezik nga goditja elektrike!

Motorin asnjëherë mos e zhytni në ujë dhe mos e mbani atë nën ujë të rrjedhshëm!

Kujdes!

Mund ti dëmtoni sipërfaqet.

MOS përdorni preparate pastruese gërryese.

- Së pari pastroni filtrin me një furçë, pastaj shpërlajeni atë nën ujë të rrjedhshëm apo në enëlarëse.
- Njësinë e motorit fshijeni me një leckë të njomë nëse është e nevojshme përdorni ca detergjent për larjen e enëve. Njësinë e motorit thajeni menjëherë.
- Të gjitha pjesët tjera mund të lahen në enëlarëse.

Pjesët e çngjyrosura (p.sh. nga karrota, panxhari) mund të mënjanohen me ndihmën e disa pikave të vajit të bimëve. Vendosini pjesët në enëlarëse (ato që janë të parapara të lahen në enëlarëse).

Ndërrimi i filtrit

Filtrin ndërroni sapo ti vëreni shenjat e para të tejpërdorimit apo të dëmtimeve në mënyrë që ti shmangeni thyerjes. Nëqoftëse pajisja përdoret çdo ditë, filtri duhet të ndërrohet pas rreth 5 vitesh.

Këshilla mbi mënjanimin e pajisjes së përdorur



Kjo pajisje është etiketuar në përputhje me të gjitha rregullat përkatëse të direktivës europiane 2002/96/EG për pajisjet elektrike dhe elektronike (Waste Electrical and Electronic Equipment – WEEE). Në këtë udhëzues përcaktohet qartë kuadri i rregullave për grumbullimin dhe riciklimin e pajisjeve të vjetra, të cilat janë të vlefshme në të gjithë territorin e Bashkimit Europian.

Ju lutemi pyeteni shitësin e pajisjes apo autoritetet lokale mbi hudhjen e pajisjes.

Garancioni

Kushtet e garancionit për këtë pajisje janë të përcaktuara nga përfaqësuesit tanë në vendin e shitjes. Detajet e këtyre kushteve mund të shpjegohen nga shitësi, nga i cili jeni furnizuar me pajisjen. Në rast të çfarëdolloj ankese lidhur me pajisjen, duhet të paraqisni gjithmonë faturën e shitjes, në pajtim me kushtet e këtij garancioni.

Уредът е конструиран изключително за домашни цели и в никакъв случай за промишлени.

Използвайте уреда за обработване на нормални количества храна за домашни нужди.

Моля, прочетете, следвайте и спазвайте инструкциите за употреба!

Информация за безопасност

▲ Опасност от електрически шок

Свържете уреда и работете с него единствено спазвайки спецификациите, посочени в таблицата със стойностите.

Пазете уреда от деца.

Децата трябва да бъдат наглеждани да не играят с уреда.

Уредът не е предназначен за употреба от лица (вкл. деца) със забавено психическо, сетивно или душевно развитие, или лица, които не разполагат с достатъчни познания и опит, освен ако не са били предварително инструктирани от този, който е отговорен за тяхната безопасност.

Винаги изключвайте уреда от контакта преди да започнете да го почиствате, ако излизате от стаята или ако се появи дефект. Не използвайте уреда, ако е повреден или ако има повреда в кабела.

Преди да употреба винаги проверявайте уреда за повреда (пукнатини и т.н.), особено по отношение на филтъра и контейнера на филтъра.

За да се предпазите от нараняване, повреденият електрически кабел трябва да бъде подменен от производителя, негов сервиз или квалифицирано лице.

Уредът може да бъде поправян единствено в сервиз.

Направете уредите, излезли от употреба, негодни за такава.

Не позволявайте електрическият кабел да попада в контакт с нагорещените части, не го издърпвайте над острият ръбове и не теглете уреда за кабела.

Никога не потапяйте уреда или кабела и

щепсела във вода.

Не разглобявайте уреда, докато моторът не спре работи.

Уредът е предназначен за употреба от едно лице.

▲ Риск от нараняване

Не поставяйте пръстите си в пълнителя. Използвайте приставката за притискане!

Не докосвайте режещите ножове/ножовете в основата на филтъра. Първо почистете филтъра с четка, след което изплакнете под течаща вода или измийте в съдомиялна машина.

Невъзможно включване

Уредът не може да бъде включен, освен ако:

- контейнерът на филтъра и капакът са поставени коректно;
- зрайберите са заключени и коректно.

Преди да използвате уреда, винаги проверявайте дали капакът е затворен!

Преглед

Моля, разгърнете илюстрираната страница.

Фиг. А

- 1** Моторно отделение (с гнездо за кабела)
- 2** Превключвател
 - 0/off** Изключете уреда
 - 1** Включете уреда /Ниска скорост
 - 2** Включете уреда / Висока скорост
- 3** Контейнер за отпадъци
- 4** Райбери
- 5** Контейнер на филтъра (с извод)
- 6** Филтър
- 7** Капак
- 8** Пълнител
- 9** Приставка за притискане
- 10** Кана за сок
- 11** Разделител за пяната
- 12** Капак на каната за сок
- 13** Четка за почистване

Приготвяне на плодове и зеленчуци

Внимание!

Обработвайте само зрели и размразени плодове. Неузрелите плодове и зеленчуци ще доведат до скорошно блокиране на филтъра.

- Първо измийте плодовете и зеленчуците.
- Премахнете костилките от плодовете. Премахнете големите стебла.
- Нарезжете по-големите плодове и зеленчуци, така че да могат да влязат в пълнителя.
- Обработвайте само свежи плодове и зеленчуци.
- Обелете плода предварително, ако кората му е дебела и твърда, каквато е тя на ананаса, пъпеша, портокала, грейпфрута и червеното цвекло. Премахнете бялата ципа, когато обработвате цитрусови плодове.
- Плътноста на ябълковия сок зависи от сорта на ябълките. Колкото по-сочни са те, толкова по-бистър е сокът. Добавете няколко капки лимонов сок към ябълковия. Това ще забави оцветяването на сока в кафяво.
- Листата и стеблата (например стеблата на салатата) също могат да бъдат обработвани в сокоизстисквачката.
- Ако е възможно, изпийте сока веднага след като го пригответе. Соковете губят своите вкусови и хранителни качества за много кратко време.
- Сокоизстисквачката не е подходяща за обработване на твърди, влакнести и съдържащи скорбяла плодове и зеленчуци (например захарна тръстика, банани, папая, авокадо, фурми и манго).

Извличане на сока

- Поставете сглобения уред върху равен, чист кухненски плот.
- Измъкнете шнура от гнездото или го върнете вътре докато достигне желаната дължина (1.) и го застопорете (2.).
- Пъхнете щепсела в контакта.
- Включете уреда.
Позиция **1** е особено подходяща за меки плодове или зеленчуци, например дини, грозде, домати, краставици и малини.
Позиция **2** е подходяща за всички видове плодове и зеленчуци.
- Когато моторът вече работи, сложете плодовете или зеленчуците в пълнителя.
- Ползвайте приставката за прибутване само когато добавяте допълнително продукти. Никога не поставяйте пръстите си в пълнителя!
Оказвайте само лек натиск върху приставката за прибутване. Това увеличава продукцията на сок и предпазва уреда.
- Изключете устройството. Поставете бутона на позиция **0/off**.
- Не изключвайте устройството преди сокът напълно да се е стекъл.

Внимание!

Преди да отворите уреда, изчакайте моторът да спре.

**Важна информация**

- Изпразнете контейнера за отпадъци преди да е достигнат ръба на филтърния контейнер.
- Ако обработвате по-големи количества, никога не използвайте уреда повече от 40 секунди. След това го изключете, за да се охлади..
- ако уредът вибрира по време на работа, това означава че филтърът е запушен или повреден. Незабавно изключете уреда. Проверете филтъра. Не използвайте повторно повреден филтър!

Изпразване на контейнера за отпадъци и филтъра**Фиг. С**

Изпразнете контейнера за отпадъци преди да е достигнат ръба на филтърния контейнер. Изключете уреда:

- Преместете бутона на позиция **0/off**.
- За да премахнете контейнера за отпадъци, хванете го отдолу и го завъртете.

Преди да продължите да работите с уреда, поставете отново контейнера.

Изпразнете филтъра, ако:

- скоростта на мотора рязко се намали;
- сокът стане гъст;
- уредът започне видимо да вибрира.

Препоръка: Изпразвайте контейнера за отпадъци и филтъра по едно и също време.

Важно!

Ако е влязъл сок във филтъра, почистете го веднага с влажна кърпа.

Разглобяване на устройството**▲ Съществува риск от електрически шок!**

Преди да започнете да работите върху уреда, винаги го изключвайте от контакта.

Фиг. D

- Изключете уреда и извадете щепсела от контакта.
- Изчакайте докато моторът спре (прибл. 10-12 сек.).
- Премахнете приставката за прибутване и контейнера за отпадъци.
- Издърпайте и двата долни райбера в посока навън, след което повдигнете райберите, за да освободите ушичките на капака.
- Премахнете капака.
- Повдигнете контейнера на филтъра с две ръце и го извадете от отделението с мотора.
- Извадете филтъра от контейнера му.

Почистване и обслужване**▲ Съществува риск от електрически шок!**

Никога не потапяйте отделението на мотора във водна и никога не дръжте под течаща вода!

Внимание!

Повърхността може да бъде наранена. НЕ използвайте абразивни почистващи препарати.

- Първо почистете филтъра с четка, след което изплакнете под течаща вода или измийте в съдомиялна.
- Избършете отделението на мотора с влажен парцал, в случай че се налага, употребете малко количество

препарат за миене на чинии. Незабавно подсушете отделението на мотора.

- Всички части на уреда могат да бъдат мити в съдомиялна машина.

Загубилите цвета си пластмасови части (заради моркови или червено цвекло) могат да бъдат почистени лесно с няколко капки растителна мазнина. Сложете частите в съдомиялната машина (в случай че те са устойчиви на миене на в съдомиялна машина).

Смяна на филтъра

Сменете филтъра при първите признаци на износване или повреда, за да се предпазите от какъвто и да било риск от повреда. Ако уредът се използва ежедневно, филтърът трябва да се подменя приблизително на всеки 5 години.

Изхвърляне



Този уред е в съгласие с Директива на ЕС 2002/96/EG за изхвърляне електрическите и електронните уреди (изхвърляне на електрическо и електронно оборудване - WEEE). Директивата утъква пътя за ефективно изтегляне и утилизация на уреди, излезли от употреба, във всички страни на ЕС.

Моля, попитайте своя доставчик или местните власти относно съществуващите начини за изхвърляне.

Гаранция

Гаранционните условия за този уред са в съгласие с тези, посочени от нашия представител за страната, в която се продава продуктът. Детайлните условия могат да бъдат получени от търговеца, от когото сте закупили уреда.

При предявяване на каквито и да било претенции по условията на тази гаранция трябва представите касовата бележка.

SI

Garancija

Garancijski pogoji za to napravo so določeni s strani našega predstavnika v državi, kjer se naprava prodaja. Podrobnosti o teh pogojih lahko izveste pri prodajalcu naprave.

Za uveljavljanje garancije morate predložiti račun.



Naprava je označena v skladu z evropskimi smernicami 2002/96/EG o ravnanju z odsluženimi električnimi in elektronskimi napravami (Waste electrical and electronic equipment WEEE). Te smernice določajo enotni evropski (EU) okvir za vrtnitev in reciklažo rabljenih naprav.

Servisiranje

Seznam servisov za aparate je priložen garancijskem listu.

Pridružujemo si pravico do sprememb.

SR

Garancija

Garantni uslovi za ovaj aparat su definisani sa strane našeg predstavnika u zemlji, u kojoj se aparat prodaje. Detalji u vezi tih uslova mogu se dobiti kod vašeg prodavača aparata.

Za uvažavanje garancije potrebno je predložiti račun.



Ovaj uređaj susreće Evropsku smernicu 2002/96/EG za odbačene električne i elektronske uređaje (WEEE). Smernica pruža EU široki važeći delokrug za recikliranje odbačenih uređaja.

Servis

Popis servisa za aparate priložen je uz garancijski list.

Zadržavamo pravo na promene.

AL

Garancia!

Kushtet e garancisë për këtë pajisje janë të definuara nga përfaqësuesit tonë në vendin e shitjes.

Detajet e këtyre kushteve mund të kuptohen nga shitësi, nga i cili jeni furnizuar me pajisjen. Në rast të çfarë do lloj reklamacioni të përfshirë me garancinë, është e nevojshme që ta tregoni edhe faturën.

E mbajmë të drejtën e ndërrimit të karakteristikave teknike pa paralajmërim.



Kjo pajisje është e shënuar në pajtim me direktivat evropjane 2002/96/EG, që ka të bëjë me pajisjet e përdorura elektrike dhe elektronike (pajisje të përdorshme elektrike dhe elektronike PPEE). Kjo direktivë përcakton kornizën për kthim dhe quarkullim të pajisjeve të përdorura, e cila

E mbajmë të drejtën e ndryshimeve teknike.

HR

Garancija

Garancijski su uvjeti za ovaj aparat definirani sa strane našeg predstavnika u zemlji, u kojoj se aparat prodaje. Detalji u vezi tih uvjeta mogu se dobiti kod vašeg prodavača aparata.

Za uvažavanje garancije potrebno je predložiti račun.



Ovaj uređaj susreće Europsku smjernicu 2002/96/EG za odbačene električne i elektroničke uređaje (WEEE). Smjernica pruža EU širok važeći djelokrug za recikliranje odbačenih uređaja.

Servis

Popis servisa za aparate priložen je uz garancijski list. Zadržavamo pravo na promjene.

MK

Гаранција

Гаранциските услови за овој уред се одредени од страна на нашиот претставник во земјата каде што е продаден. Подетални информации за овие услови може да се добијат од продавачот од кого уредот бил купен. За било какви побарувања во рамките на оваа гаранција мора да се приложи физикална сметка или испратница.



Овој уред е означен во согласност со Европската Регулатива 2002/96/ЕГ која се однесува на користени електрични и електронски уреди (waste electrical and electronic equipment WEEE). Упатството ја одредува постапката за враќање и рециклирање користени уреди стопед примената ширем ЕУ.

Сервис за купецот

Списокот на сервисите за апаратите е приложен со гаранцискиот лист.

Го задржуваме правото до промени.

БГ

Гаранция

Гаранционните условия за този апарат са дефинирани от нашия представител в съответната страна, където се продава този апарат. Подробности за тях можете да получите от Вашия продавач. За да бъде уважена гаранцията е необходимо да приложите касова бележка от покупката.



Този апарат отговаря на Европейското изискване 2002/96/ЕГ за отпадъчни електрически и електронни апарати WEEE, която предвижда широк диапазон от действия за рециклиране на изхвърлени апарати.

Сервиз

Списъкът на оторизираните сервиси е приложен към гаранционната карта.

Запазваме си правото на промени.